



MOTOREDUCTORES PARA EQUIPAMIENTOS DE GRANJAS

GEARMOTORS
FOR FARM
EQUIPMENTS

1a edición 1st edition



Conjunto de moto-reductor ligero y compacto construido en aluminio para líneas de transporte en granjas. Adecuado para sistemas tanto de cadena como de tornillo sin-fin.

Light & compact aluminium gear-motor for farm equipment. Suitable for screw and chain feeder systems.

DATOS TÉCNICOS

TECHNICAL DATA



Ref.	Motor eléctrico B14 / Entrada Electric motor B14 / Input			Reductor / Salida Gearbox / Output				
	Tamaño Motor size	Potencia Power	Velocidad Speed	Velocidad Speed	Par Torque	Factor de seguridad Safety factor	Reducción Ratio	
	IEC	P1 kW	P1 Cv	n1 RPM	n2 RPM	n2 Nm	sf	i
CHH-02-S	80 A4	0,55	0,75	1380	356	14	3,5	3,93
CHH-02-S	80 B4	0,75	1	1380	356	19	2,6	3,93
CHH-02-S	80 C4	1,1	1,5	1390	356	29	1,7	3,93

- Disponible en motores trifásicos y monofásicos. Para otras potencias y velocidades se ruega consultar.
- Available in three-phase and single-phase motors. For other available power and speed, please contact us.

MANTENIMIENTO

MAINTENANCE

Este tipo de reductores se suministra engrasado por vida, debido a su trabajo en continuo se recomienda una revisión anual del lubricante y las juntas correspondientes.

We deliver the gearbox greased for life. Due to the continuous work, we recommend to check yearly the lubricant level and the joints.

DIMENSIONES GENERALES

OVERALL DIMENSIONS

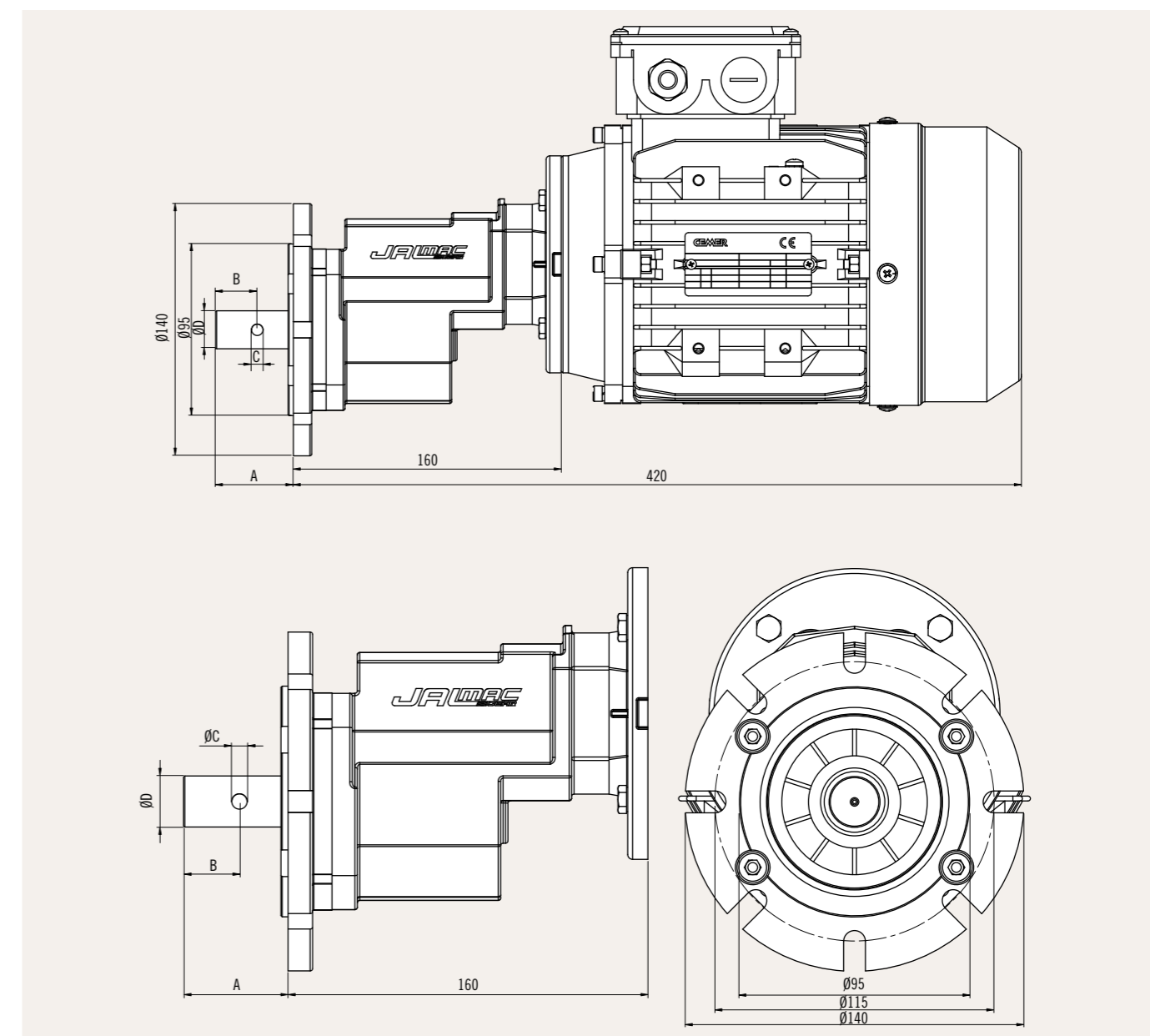

D	Eje / Shaft	A	B	C
16		50	21	7
19		64	23	6,5
21		42	23	6

- Todas las dimensiones se expresan en mm.
- All dimensions are in mm.



CIERRES MECÁNICOS PARA EJES ROTATIVOS

MOTORES ELÉCTRICOS, CA: Monofásicos / Trifásicos / Autofrenantes /
Antiexplosivos / Antideflagrantes / Velocidad variable

MOTOTAMBORES Y RODILLOS MOTORIZADOS

REDUCTORES: Vis sin fin / Con prereducción / Doble vis sin fin /
Variadores de discos planetarios / Coaxiales / Específicos

Ctra. de Banyoles a Figueres, Km 9 _ Telf. - +34 972 597 807
Skype: cosgra.sa _ Fax +34 972 597 233
comercial@cosgra.com _ 17832 **CRESPIÀ** (Girona) _ SPAIN
Apartado 100 _ 17820 **BANYOLES** (Girona)
(E) Esponellà Latitud: 42°10'42.6"N Longitud: 2°48'04.9"E Altitud: 120 m.

Sociedad Comercial COSGRA LATAM S.P.A.

Alcalde Guzmán, 0121 - Quilicura - Santiago. **CHILE**
contacto@cosgra.cl
Telf: +56 944506061_+56 944644826_+56 956505381

www.cosgra.com

GRUP
CLME

TROTEN

CEMER

VEM

WA MOTORS

RAEL

UVEB

JALMAC

YILMAZ